

オープントーナメントクラス

| 予選 順位 | No. | 氏名 | エントリーショップ | 車両 型式 | 予選 | | | 決勝 | | |
|----------|-----|-------|----------------|----------|-----------|-----------|-----------|--------|--------|----------|
| | | | | | 1本目 ET | 2本目 ET | ET ベスト | 1回戦 | 2回戦 | 準 決勝戦 |
| 1 | 143 | 中山 和博 | エスペランサ | JZA70 | 8.891 | 8.815 | 8.815 | | 8.432 | |
| 2 | 144 | 増淵 一弘 | エスペランサ | JZX100 | 9.036 | 8.963 | 8.963 | | 8.699 | |
| 3 | 56 | 高田 哲 | マテリアルオートファクトリー | JZX100 | 9.242 | 9.006 | 9.006 | | 9.305 | |
| 4 | 75 | 板橋 雄二 | ラウンドエンジニアリング | S31 | 14.027 | 9.021 | 9.021 | | 9.366 | |
| 5 | 156 | 富田 源貴 | スーパーショット | chevelle | 9.598 | 9.040 | 9.040 | 8.765 | 8.708 | R |
| 6 | 69 | 佐々木和明 | ガレージアクティブ | JZA70 | 9.315 | 9.093 | 9.093 | 9.147 | 9.345 | |
| 7 | 157 | 橋爪 武司 | スーパーショット | シボレー | 10.162 | 9.119 | 9.119 | 9.321 | | |
| 8 | 129 | 望月 慎吾 | ファーストウェイ | PS13 | 9.582 | 10.175 | 9.582 | 9.925 | R | |
| 9 | 58 | 吉田 章弘 | ダイヤモンドスペシャル | JZA80 | 9.993 | 9.685 | 9.685 | 10.914 | | |
| 10 | 153 | 岡田 哲也 | TEAM BEAST | シボレー | 9.758 | 9.726 | 9.726 | 9.610 | 10.140 | |
| 11 | 71 | 和泉 好明 | アジト | S13 | 9.984 | 9.740 | 9.740 | 9.743 | | |
| 12 | 96 | 石岡 文章 | JUNオートメカニック | KS13 | 9.752 | 9.940 | 9.752 | R | | |
| 13 | 54 | 清水 秀昭 | ガレージ伊藤 | ECR33 | 9.934 | 10.419 | 9.934 | 9.955 | 9.311 | 9.875 |
| 14 | 55 | 平野 裕司 | アールエスワークス | GZ20 | 10.101 | 11.670 | 10.101 | 9.883 | 9.807 | 9.746 |
| 15 | 50 | 芦口 政美 | ヴォルテックス | BNR32 | 10.947 | 10.190 | 10.190 | 9.857 | 9.701 | 9.497 |
| 16 | 68 | 乙供 貴史 | ガレージアクティブ | JZA80 | 10.239 | 10.802 | 10.239 | 10.078 | 9.864 | 9.914 |
| 17 | 99 | 石井 康晴 | アンフィニ | JZS161 | 10.427 | 10.285 | 10.285 | 10.228 | 10.259 | |
| 18 | 132 | 木村 琢磨 | ブレイブ | S14 | 10.326 | 20.393 | 10.326 | 10.111 | | |
| 19 | 100 | 中村 智也 | アンフィニ | SXE10 | 11.200 | 10.327 | 10.327 | 10.945 | | |
| 20 | 159 | 白田 昭雄 | ディーエヌエー | シェビル | 10.330 | | 10.330 | 10.861 | | |
| 21 | 133 | 牧野 智之 | アートテック花塚 | BCNR33 | 10.557 | 10.335 | 10.335 | 10.320 | 10.028 | |
| 22 | 119 | 鈴木 幸男 | トイベース | FC3S | 10.389 | 12.652 | 10.389 | 10.106 | 10.024 | |
| 23 | 137 | 大塚 章夫 | KAZEクラフト | HCR32 | 10.987 | 10.466 | 10.466 | 10.036 | 11.028 | |
| 24 | 85 | 前道 久臣 | アバンス名東 | JZA80 | 11.650 | 10.513 | 10.513 | 10.534 | | |
| 25 | 53 | 本川 明男 | アクティブ | BNR32 | 10.960 | 10.566 | 10.566 | 12.680 | | |
| 26 | 63 | 田中 友紀 | アウトストラーダ | JZX100 | 11.123 | 10.676 | 10.676 | 11.729 | | |
| 27 | 84 | 花山 豊次 | ゼロヨンファクトリー | P510 | 10.791 | 10.796 | 10.791 | 10.789 | | |
| 28 | 74 | 河上 隆久 | ラウンドエンジニアリング | S30 | 11.162 | 10.963 | 10.963 | 10.842 | | |
| 29 | 48 | 深澤 敬 | ヴォルテックス | JZX100 | 11.012 | 10.972 | 10.972 | 11.734 | | |
| 30 | 110 | 樋口 義信 | ブラックライン | BNR32 | 11.288 | 10.990 | 10.990 | 10.816 | 10.838 | |
| 31 | 93 | 星 一義 | ガレージアクティブ | ECR33 | 11.438 | 11.124 | 11.124 | 18.968 | | |
| 32 | 118 | 水野 健 | トイベース | FC3S | 13.819 | 11.148 | 11.148 | 10.441 | 10.328 | 10.830 |
| 33 | 57 | 米田 誠 | ステイ | BCNR33 | 11.223 | 13.064 | 11.223 | 11.075 | 30.055 | |
| 34 | 104 | 藤田 裕也 | ツーシステム | BNR32 | 11.428 | 11.233 | 11.233 | 13.242 | | |
| 35 | 64 | 榎本 章一 | J&K | ENR34 | 11.234 | 12.793 | 11.234 | 10.828 | 10.786 | 10.649 |
| 36 | 59 | 合田 龍夫 | | JZA70 | 11.753 | 11.268 | 11.268 | 11.224 | 12.935 | 11.273 |
| 37 | 41 | 上原 幸一 | レッドフィールド | JZA70 | 11.365 | 11.549 | 11.365 | 12.781 | | |
| 38 | 95 | 小林 竜士 | ガレージアクティブ | AE86 | 11.383 | 14.959 | 11.383 | 11.492 | | |
| 39 | 65 | 小松 宏司 | J&K | ER34 | 11.658 | 11.427 | 11.427 | 11.513 | 11.303 | 11.261 |
| 40 | 155 | 酒井 秀春 | スーパーショット | カマロ | 11.469 | 11.633 | 11.469 | 12.622 | | |
| 41 | 158 | 桜井 克之 | ディーエヌエー | インパラ | 11.534 | 11.586 | 11.534 | 11.332 | | |
| 42 | 49 | 原 巖 | ヴォルテックス | JZA80 | 11.630 | 11.571 | 11.571 | 11.276 | 11.838 | |
| 43 | 70 | 中島 義之 | アジト | A31 | 11.596 | 11.815 | 11.596 | 11.704 | | |

| | | | | | | | | | | |
|----|-----|--------|--------------|------------|--------|--------|--------|--------|--------|--------|
| 44 | 152 | 吉田 幸也 | TEAM BEAST | カマロ | 12.090 | 11.598 | 11.598 | 11.573 | F | |
| 45 | 66 | 鈴木 良彦 | ワンピースレーシング | RPS13 | 11.607 | 11.836 | 11.607 | 11.485 | 13.039 | |
| 46 | 130 | 船津 雄二 | ファーストウェイ | SA22C | 11.618 | | 11.618 | 26.594 | | |
| 47 | 94 | 吉田 悟 | ガレージアクティブ | SW20 | 12.711 | 11.672 | 11.672 | 10.800 | 10.907 | 10.761 |
| 48 | 120 | 伊藤 晃紀 | トイベース | FD3S | 11.761 | 12.127 | 11.761 | 10.652 | 10.481 | R |
| 49 | 134 | 菅原 博 | スクリーン | BG5 | 12.382 | 11.764 | 11.764 | 11.729 | 11.999 | |
| 50 | 106 | 山崎 清喜 | ツーシステム | S14 | 14.050 | 11.770 | 11.770 | 12.554 | | |
| 51 | 135 | 荒巻 千鶴 | スクリーン | ECR33 | 15.176 | 11.780 | 11.780 | 11.565 | 12.043 | 11.324 |
| 52 | 72 | 福田 久美子 | アジト | S13 | 11.800 | 12.279 | 11.800 | 12.152 | | |
| 53 | 90 | 長見 和哉 | ガレージアクティブ | S14 | 11.809 | 11.858 | 11.809 | 11.408 | 11.528 | 11.868 |
| 54 | 97 | 岡崎 真利 | アンフィニ | JCG11 | 11.961 | 12.136 | 11.961 | 12.041 | | |
| 55 | 89 | 高橋 健太 | スクリーン | S15 | 12.119 | 12.083 | 12.083 | 12.315 | 11.970 | |
| 56 | 60 | 安室 武史 | アートエンジン | JZS147 | 12.251 | 12.142 | 12.142 | 11.806 | | |
| 57 | 92 | 佐藤 忠保 | ガレージアクティブ | ER34 | 12.165 | 13.011 | 12.165 | 12.751 | | |
| 58 | 125 | 泉田 真樹 | トイベース | PS13 | | 12.192 | 12.192 | 12.728 | | |
| 59 | 126 | 高橋 輝好 | トイベース | HCR32 | 12.382 | 12.205 | 12.205 | 12.177 | 13.604 | |
| 60 | 61 | 道下 英樹 | J&K | MZ20 | 12.232 | 13.099 | 12.232 | 12.004 | | |
| 61 | 51 | 長野 厚士 | シャフトオートサービス | JCG10 | 12.982 | 12.331 | 12.331 | 12.779 | 12.360 | 12.443 |
| 62 | 103 | 佐々木 章 | ツーシステム | S15 | 12.359 | 12.385 | 12.359 | 14.254 | | |
| 63 | 140 | 青柳 士郎 | 東亜モーターズ | BNR32 | 13.796 | 12.371 | 12.371 | 12.383 | | |
| 64 | 150 | 長谷川 学 | アジト | シェルビーGT500 | | 12.403 | 12.403 | | | |
| 65 | 121 | 平間 和男 | トイベース | BNR32 | 13.722 | 12.429 | 12.429 | 12.496 | 12.538 | 12.178 |
| 66 | 98 | 秋元 直行 | アンフィニ | JZS147 | 18.960 | 12.613 | 12.613 | 12.469 | | |
| 67 | 105 | 佐藤 慎 | ツーシステム | S13 | 14.624 | 12.616 | 12.616 | | 11.343 | 13.648 |
| 68 | 62 | 並木 心一 | J&K | JZX100 | 12.650 | 17.168 | 12.650 | 11.491 | 12.099 | F |
| 69 | 73 | 市原 治重 | ラウンドエンジニアリング | JZA80 | 12.690 | 12.852 | 12.690 | 12.831 | | |
| 70 | 123 | 川島 道彦 | トイベース | CP9A | 12.710 | 12.848 | 12.710 | 12.909 | 12.799 | |
| 71 | 142 | 八木沢満仁 | 東亜モーターズ | S30 | 13.492 | 12.903 | 12.903 | 13.404 | | |
| 72 | 116 | カジヘン | オプション2 | JZA80 | 13.765 | 12.929 | 12.929 | R | | |
| 73 | 115 | 荻野 直己 | ブラックライン | Z33 | 13.558 | 12.959 | 12.959 | 12.391 | 13.795 | |
| 74 | 147 | 星野 和正 | ファイブカーズ | ダッチチャレンジャー | 13.352 | 13.091 | 13.091 | 15.449 | | |
| 75 | 109 | 新井 英雄 | ブラックライン | R31 | 13.121 | 13.170 | 13.121 | 12.322 | 12.261 | |
| 76 | 151 | 永田 広知 | TEAM BEAST | インパラ | 13.275 | 13.323 | 13.275 | 13.253 | R | |
| 77 | 101 | 谷屋 慎吾 | ツーシステム | ECR33 | 13.294 | 14.687 | 13.294 | 13.309 | | |
| 78 | 154 | 朝熊 克郎 | TEAM BEAST | シボレー | 13.584 | 13.453 | 13.453 | F | | |
| 79 | 80 | 熊谷 和宏 | ガレージオイマツ | PS13 | 14.263 | 13.580 | 13.580 | 14.119 | | |
| 80 | 79 | 千葉 大介 | ガレージオイマツ | ER34 | 13.643 | 13.589 | 13.589 | 13.499 | 12.676 | 13.093 |
| 81 | 81 | 鹿野 毅 | ガレージオイマツ | S31 | 13.679 | | 13.679 | R | | |
| 82 | 148 | 斉藤 太郎 | ファイブカーズ | ダッチチャレンジャー | 18.998 | 13.696 | 13.696 | 12.621 | 12.639 | 12.549 |
| 83 | 91 | 内山 良二 | ガレージアクティブ | JZS161 | 13.917 | 13.717 | 13.717 | 13.547 | 13.416 | |
| 84 | 112 | 粕谷 典宏 | ブラックライン | PZ31 | 13.849 | 13.764 | 13.764 | 12.230 | 12.376 | 12.494 |
| 85 | 149 | 鈴木 信頼 | ゼスティー | シボレーノバ | 13.781 | 13.844 | 13.781 | 13.695 | 15.047 | |
| 86 | 146 | 中山倫太郎 | ファイブカーズ | ダッチチャレンジャー | 14.591 | 13.797 | 13.797 | 13.730 | | |
| 87 | 87 | 沼田 龍弥 | スクリーン | CP9A | 14.090 | 13.824 | 13.824 | 13.344 | | |
| 88 | 127 | 小林 昭仁 | トイベース | FD3S | 13.873 | 15.013 | 13.873 | 14.215 | | |
| 89 | 77 | 新部 敏 | エスコート | W124 | 13.923 | 13.882 | 13.882 | 13.996 | | |
| 90 | 102 | 藤澤 誠樹 | ツーシステム | ER34 | 14.115 | 13.885 | 13.885 | 14.652 | 13.522 | |

| | | | | | | | | | | |
|-----|-----|-------|-------------|--------|--------|--------|--------|--------|--------|--------|
| 91 | 107 | 石橋 総一 | ブラックライン | BNR32 | 13.889 | 14.505 | 13.889 | 15.061 | | |
| 92 | 141 | 菊池 勇和 | 東亜モータース | R31 | 13.897 | 14.029 | 13.897 | 13.845 | 13.865 | |
| 93 | 76 | 佐々木啓之 | クルマドー | C33 | 14.069 | 13.977 | 13.977 | 14.669 | 13.356 | 13.235 |
| 94 | 124 | 北條 貴寛 | トイベース | GSE21 | 14.193 | 14.294 | 14.193 | 14.124 | 14.225 | 14.620 |
| 95 | 43 | 水野 知恵 | ガレージアクティブ | JZA70 | 14.340 | | 14.340 | 15.392 | 16.436 | |
| 96 | 88 | 桜井 寿幸 | スクリーン | BNR32 | 14.582 | 14.387 | 14.387 | 14.101 | 16.449 | 14.581 |
| 97 | 108 | 中村 雅晴 | ブラックライン | B110 | 14.704 | 14.577 | 14.577 | 14.511 | | |
| 98 | 128 | 菊地 寿一 | トイベース | JZX90 | 15.360 | 14.595 | 14.595 | 14.035 | 13.908 | 14.119 |
| 99 | 117 | 鳥山 敏男 | エスコート | S30 | 18.070 | 14.613 | 14.613 | 14.678 | R | |
| 100 | 136 | 佐藤 紀仁 | KAZEクラフト | FC3S | 16.122 | 14.644 | 14.644 | 13.987 | 14.207 | 16.690 |
| 101 | 122 | 川口 豊 | トイベース | BNR32 | 17.779 | 14.690 | 14.690 | 15.302 | | |
| 102 | 67 | 鎌田 晶大 | カマダボディ | S30 | 14.840 | 14.704 | 14.704 | 14.530 | 14.678 | |
| 103 | 47 | 増淵 修一 | ガレージアクティブ | Z33 | 14.915 | 14.900 | 14.900 | 15.014 | | |
| 104 | 45 | 小林 猛 | ガレージアクティブ | GA70 | 15.076 | 16.272 | 15.076 | 16.040 | | |
| 105 | 42 | 林 亮 | ガレージアクティブ | MA70 | 15.338 | 15.838 | 15.338 | 14.621 | | |
| 106 | 44 | 中村 満 | ガレージアクティブ | JZA80 | 16.417 | 15.573 | 15.573 | 14.222 | 14.403 | |
| 107 | 46 | 横瀬 恵子 | ガレージアクティブ | JZA80 | 18.182 | 15.955 | 15.955 | 15.363 | | |
| 108 | 114 | 永尾とも子 | ブラックライン | FD3S | 18.984 | 16.324 | 16.324 | 15.821 | | |
| 109 | 131 | 藤田 智浩 | ゼスティー | RPS13 | 20.330 | 16.876 | 16.876 | 16.856 | | |
| 110 | 78 | 及川 茂樹 | ガレージオイマツ | GC210 | 23.629 | | 23.629 | | | |
| 111 | 145 | 斉藤 敏浩 | フラワーオート | VW | 33.136 | | 33.136 | | | |
| 112 | 52 | 渋谷 太郎 | シャフトオートサービス | JZA80 | R | | | | | |
| 112 | 82 | 菅原 和哉 | ガレージオイマツ | GC10 | | | | | | |
| 112 | 83 | 佐藤 邦春 | ガレージオイマツ | GC10 | | | | | | |
| 112 | 86 | 水野 隆行 | KAZEクラフト | RPS13 | | | | | | |
| 112 | 111 | 松本 正博 | ブラックライン | BCNR33 | | | | | | |
| 112 | 138 | 進藤 賢浩 | GSオプション | ECR33 | | | | | | |
| 112 | 139 | 田村 和幸 | リアルファースト | CP9A | | | | | | |

PRO GT-Rクラス

| 予選 順位 | No. | 氏名 | エントリーショップ | 車両 型式 | 予選 | | | 決勝 | |
|----------|-----|-------|-----------|----------|-----------|-----------|-----------|--------|----------|
| | | | | | 1本目 ET | 2本目 ET | ET ベスト | 1回戦 | 準 決勝戦 |
| 1 | 825 | 坂本 和繁 | アクティブ | BCNR33 | 8.557 | 8.616 | 8.557 | 8.256 | R |
| 2 | 818 | 久貝 智紀 | ゴーユ-商会 | BNR32 | 11.478 | 8.913 | 8.913 | 11.814 | |
| 3 | 891 | 山田 文紀 | 深大寺自動車 | BNR32 | 11.110 | 8.975 | 8.975 | 9.111 | |
| 4 | 879 | 塩川 章 | ディサイド | BNR32 | 9.051 | 9.153 | 9.051 | 8.248 | R |
| 5 | 815 | 野口 健太 | リキャップ | BNR32 | 9.144 | 20.936 | 9.144 | | |
| 6 | 939 | 高山 章 | イズム | BNR32 | 9.738 | 9.438 | 9.438 | 9.406 | |
| 7 | 933 | 花塚 芳美 | アートテック花塚 | BCNR33 | 9.653 | 9.666 | 9.653 | F | |
| 8 | 951 | 小口 正之 | アートテック花塚 | BNR32 | 9.816 | 9.765 | 9.765 | 9.782 | F |
| 9 | 926 | 前田 淳子 | イズム | BCNR33 | 10.066 | 10.045 | 10.045 | 9.710 | |

PRO DRAGクラス

| 予選 順位 | No. | 氏名 | エントリーショップ | 車両 型式 | 予選 | | | 決勝 | |
|----------|-----|-------|------------|----------|-----------|-----------|-----------|--------|----------|
| | | | | | 1本目 ET | 2本目 ET | ET ベスト | 1回戦 | 準 決勝戦 |
| 1 | 873 | 渡辺 真 | KJM | FC3S | 8.029 | 8.082 | 8.029 | | 7.997 |
| 2 | 826 | 山口 幸治 | ファーストウェイ | JZA80 | 8.392 | 8.073 | 8.073 | 7.409 | 7.841 |
| 3 | 816 | 鈴木 俊文 | ブラックライン | SC300 | 8.176 | 9.901 | 8.176 | 9.774 | |
| 4 | 812 | 真鍋 秀樹 | エスコート | 240SX | 8.645 | 8.701 | 8.645 | 7.837 | 7.645 |
| 5 | 898 | 水野 泰裕 | 水野企画 | トランザム | 11.024 | 8.646 | 8.646 | 10.625 | |
| 6 | 860 | 松山 文明 | ガレージグレート | JZ20 | 11.869 | 9.455 | 9.455 | 9.300 | 9.336 |
| 7 | 735 | 秋元 博之 | TEAM BEAST | 240SX | 13.380 | 10.373 | 10.373 | F | |
| 8 | 810 | 安藤 桂樹 | エスコート | R32 | - | | 0.000 | | |

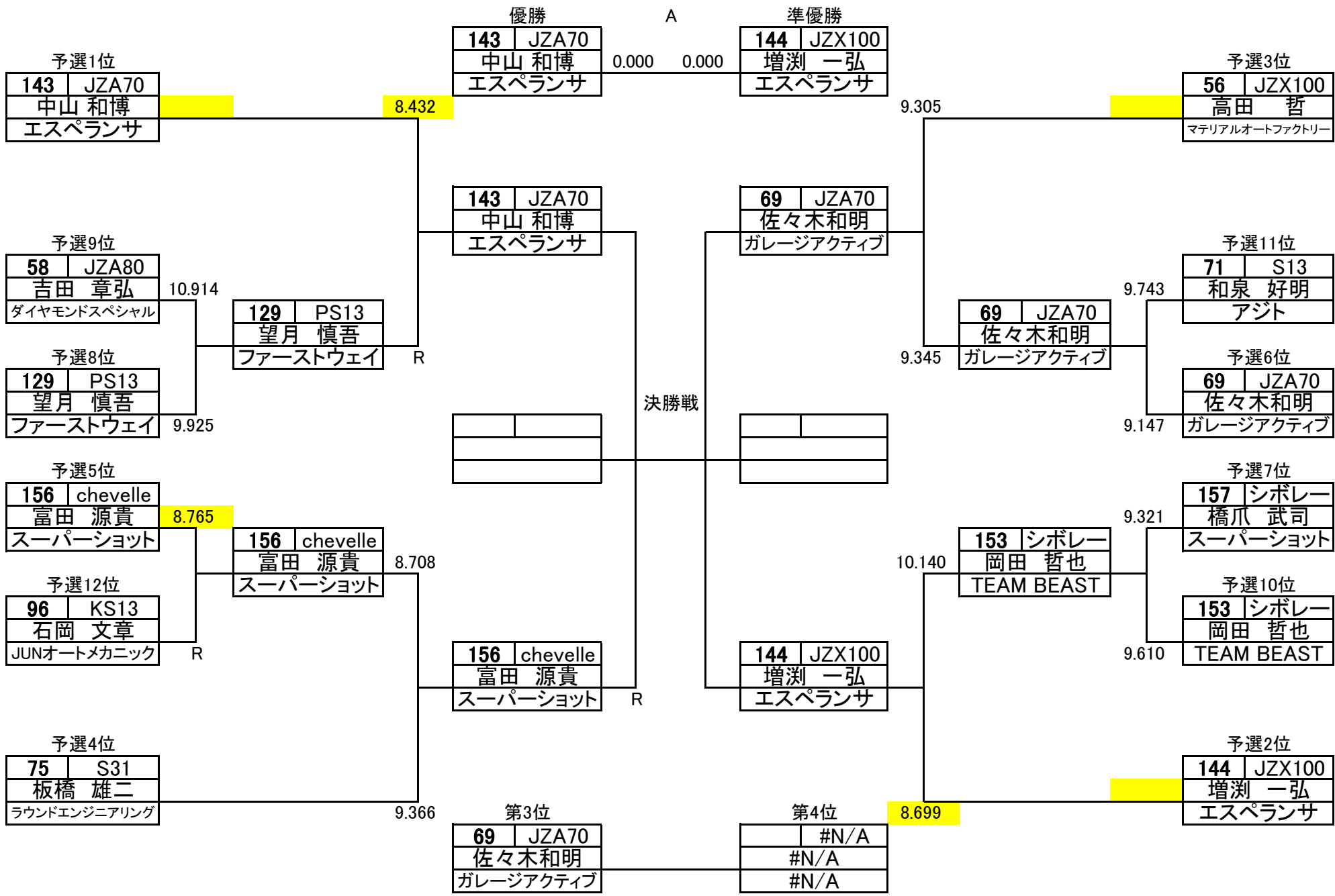

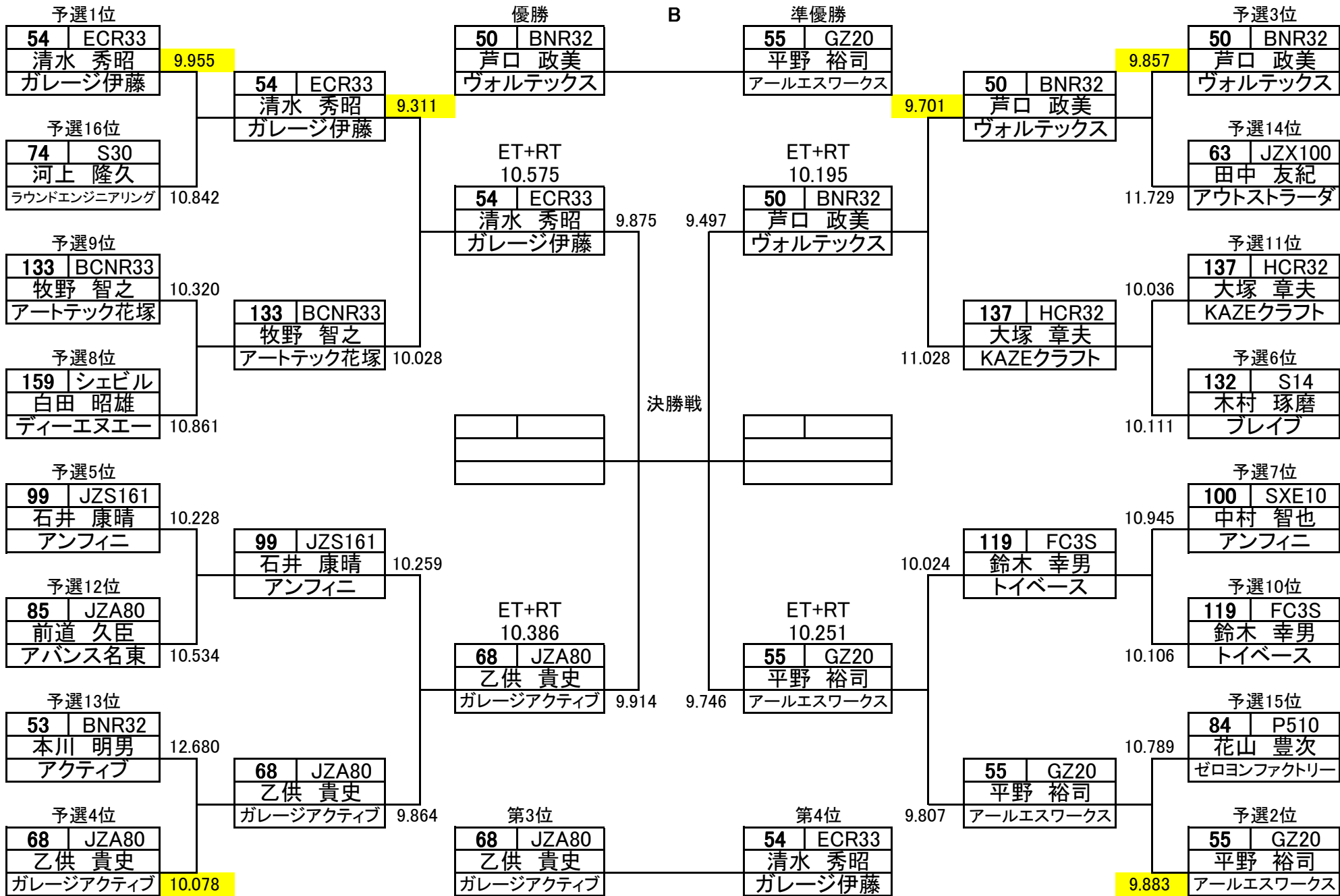

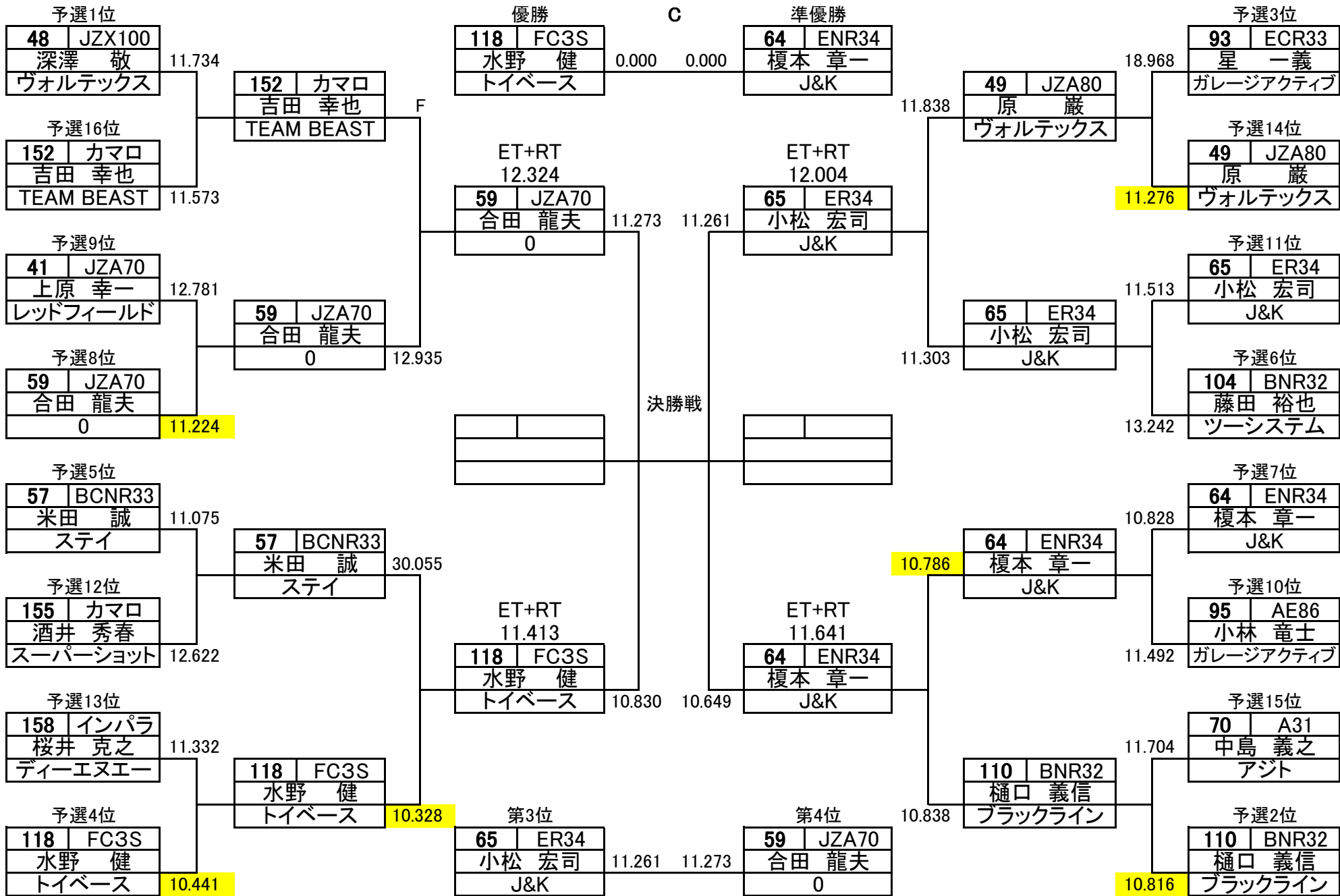

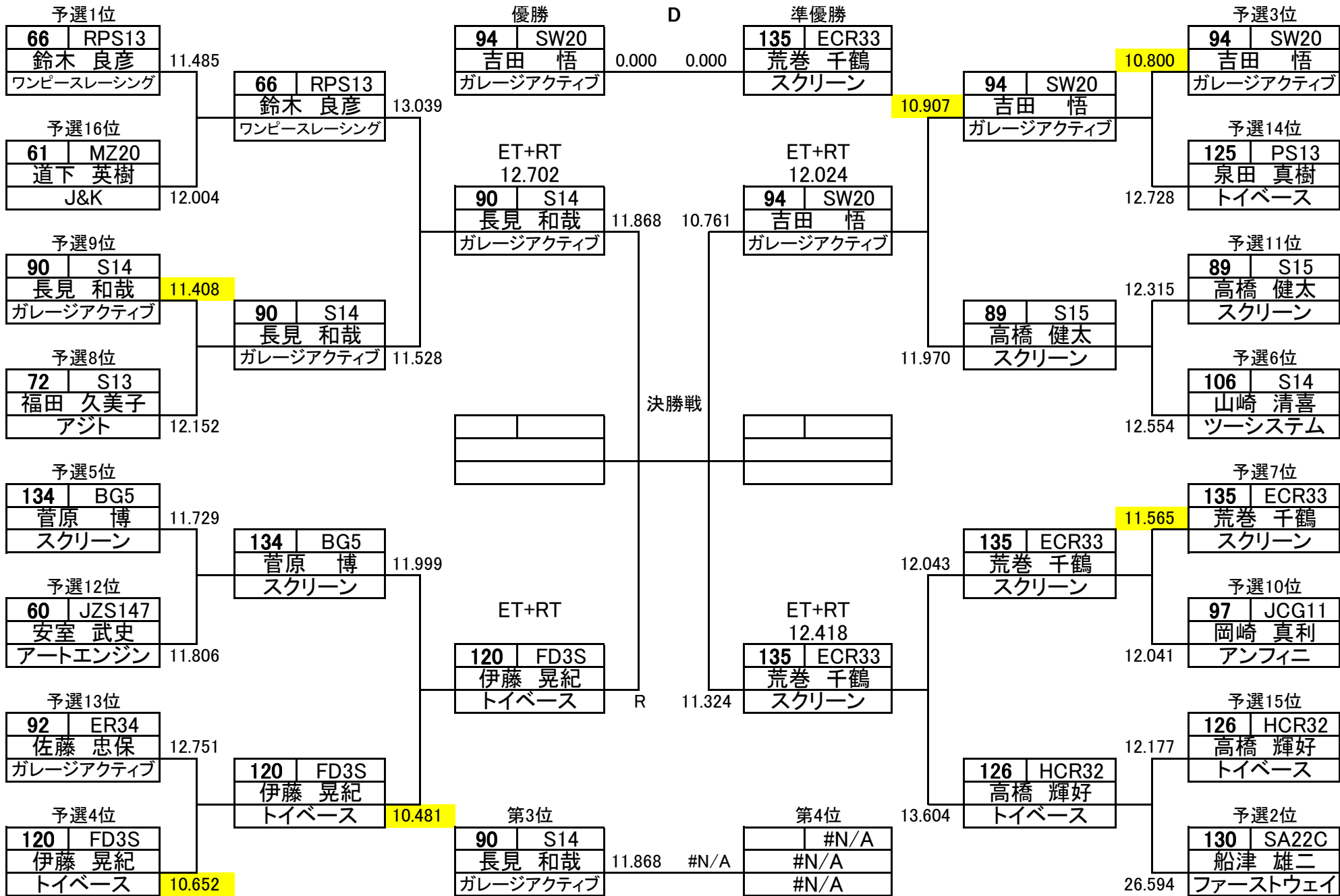

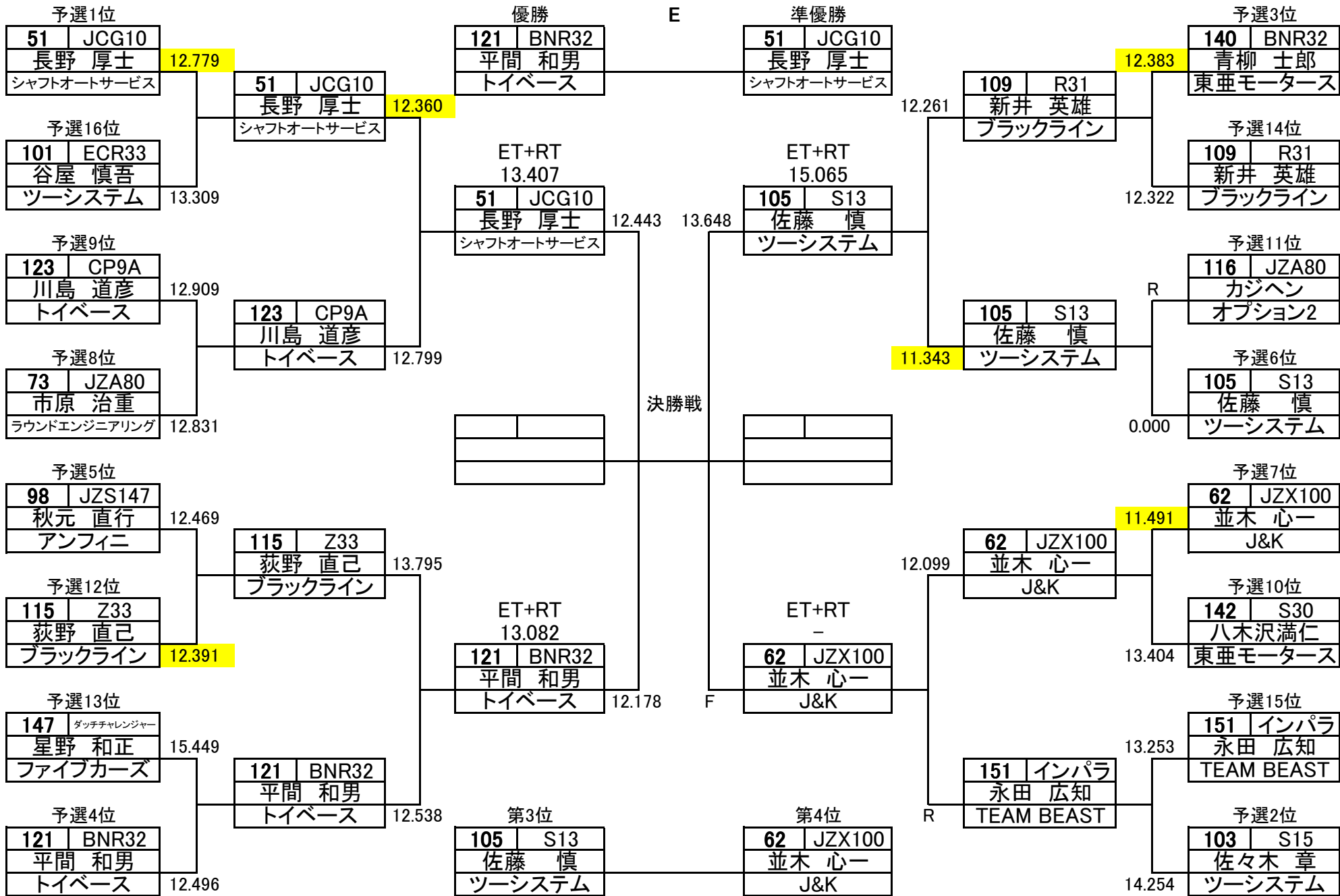

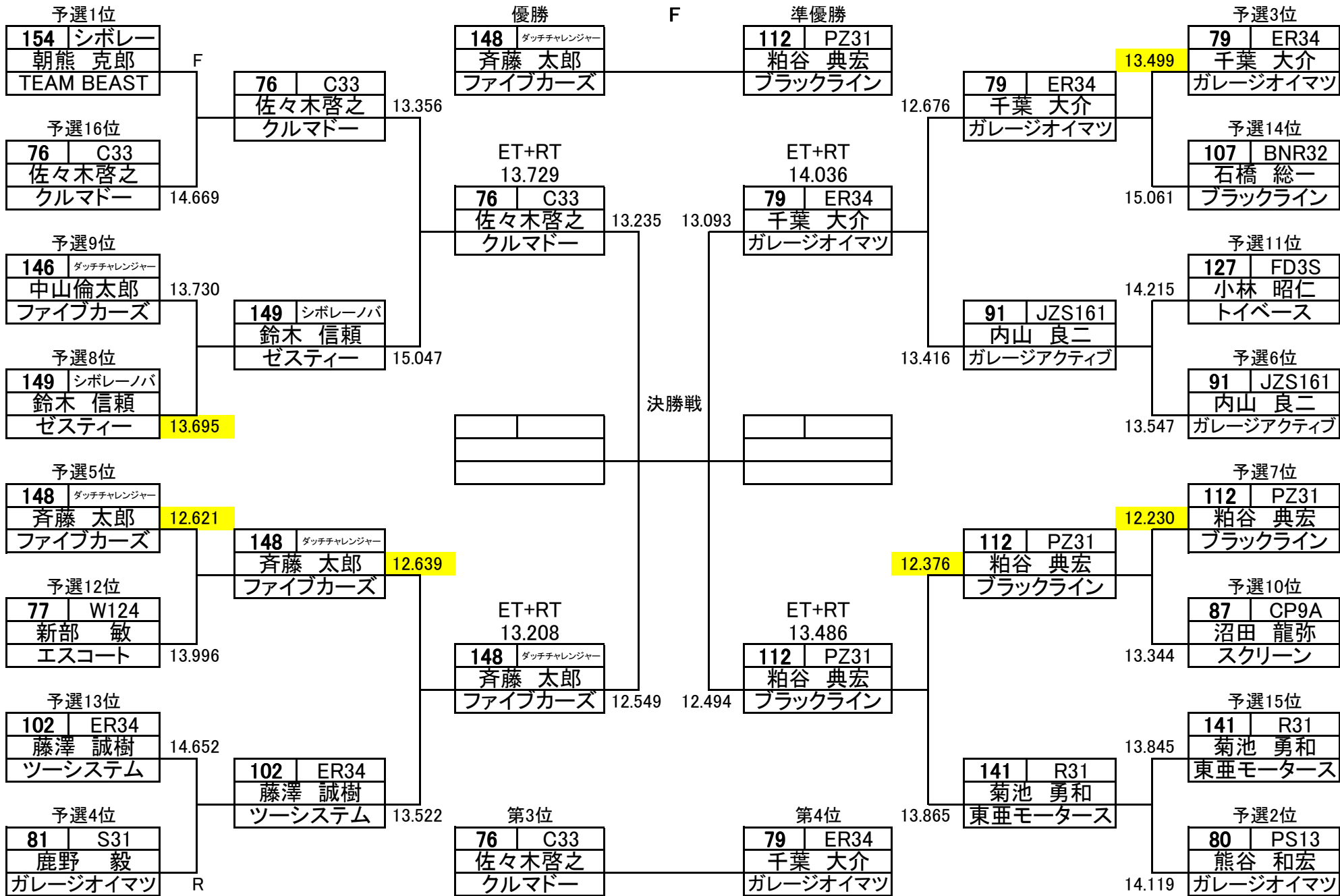

優勝

PROGT-R

| | |
|--------|-------|
| 891 | BNR32 |
| 山田 文紀 | |
| 深大寺自動車 | |

0.000

予選3位

| | |
|--------|-------|
| 891 | BNR32 |
| 山田 文紀 | |
| 深大寺自動車 | |

9.111

F

予選6位

| | |
|----------|--------|
| 933 | BCNR33 |
| 花塚 芳美 | |
| アートテック花塚 | |

0.000

| | |
|--------|-------|
| 891 | BNR32 |
| 山田 文紀 | |
| 深大寺自動車 | |

R

決勝戦

| | |
|--------|-------|
| 891 | BNR32 |
| 山田 文紀 | |
| 深大寺自動車 | |

F

| | |
|----------|-------|
| 951 | BNR32 |
| 小口 正之 | |
| アートテック花塚 | |

9.782

予選7位

| | |
|----------|-------|
| 951 | BNR32 |
| 小口 正之 | |
| アートテック花塚 | |

11.814

予選2位

| | |
|-------|-------|
| 818 | BNR32 |
| 久貝 智紀 | |
| ゴユー商会 | |

8.256

9.710

9.406

8.248

予選1位

| | |
|-------|--------|
| 825 | BCNR33 |
| 坂本 和繁 | |
| アクティブ | |

予選8位

| | |
|-------|--------|
| 926 | BCNR33 |
| 前田 淳子 | |
| イズム | |

予選5位

| | |
|------|-------|
| 939 | BNR32 |
| 高山 章 | |
| イズム | |

予選4位

| | |
|-------|-------|
| 879 | BNR32 |
| 塩川 章 | |
| ディサイド | |

| | |
|-------|--------|
| 825 | BCNR33 |
| 坂本 和繁 | |
| アクティブ | |

| | |
|--|--|
| | |
| | |
| | |

| | |
|-------|-------|
| 879 | BNR32 |
| 塩川 章 | |
| ディサイド | |

R

R

優勝

PRO DRAG

| | |
|-------|-------|
| 812 | 240SX |
| 真鍋 秀樹 | |
| エスコート | |

予選3位

| | |
|---------|-------|
| 816 | SC300 |
| 鈴木 俊文 | |
| ブラックライン | |

9.774

予選1位

| | |
|------|------|
| 873 | FC3S |
| 渡辺 真 | |
| KJM | |

7.997

9.336

| | |
|----------|------|
| 860 | JZ20 |
| 松山 丈明 | |
| ガレージグレート | |

予選6位

| | |
|----------|------|
| 860 | JZ20 |
| 松山 丈明 | |
| ガレージグレート | |

9.300

決勝戦

予選5位

| | |
|-------|-------|
| 898 | トランザム |
| 水野 泰裕 | |
| 水野企画 | |

10.625

予選7位

| | |
|------------|-------|
| 735 | 240SX |
| 秋元 博之 | |
| TEAM BEAST | |

F

| | |
|-------|-------|
| 812 | 240SX |
| 真鍋 秀樹 | |
| エスコート | |

7.645

7.841

| | |
|----------|-------|
| 826 | JZA80 |
| 山口 幸治 | |
| ファーストウェイ | |

予選4位

| | |
|-------|-------|
| 812 | 240SX |
| 真鍋 秀樹 | |
| エスコート | |

7.837

予選2位

| | |
|----------|-------|
| 826 | JZA80 |
| 山口 幸治 | |
| ファーストウェイ | |

7.409

Gクラス
優勝

| | |
|-------|-------|
| 128 | JZX90 |
| 菊地 寿一 | |
| トイベース | |

準優勝

| | |
|-------|-------|
| 88 | BNR32 |
| 桜井 寿幸 | |
| スクリーン | |

3位

| | |
|-------|-------|
| 124 | GSE21 |
| 北條 貴寛 | |
| トイベース | |

Bクラス
優勝

| | |
|---------|-------|
| 50 | BNR32 |
| 芦口 政美 | |
| ヴォルテックス | |

準優勝

| | |
|-----------|------|
| 55 | GZ20 |
| 平野 裕司 | |
| アールエスワークス | |

3位

| | |
|-----------|-------|
| 68 | JZA80 |
| 乙供 貴史 | |
| ガレージアクティブ | |

Fクラス
優勝

| | |
|---------|------------|
| 148 | ダッチチャレンジャー |
| 斉藤 太郎 | |
| ファイブカーズ | |

準優勝

| | |
|---------|------|
| 112 | PZ31 |
| 粕谷 典宏 | |
| ブラックライン | |

3位

| | |
|-------|-----|
| 76 | C33 |
| 佐々木啓之 | |
| クルマドー | |

Aクラス
優勝

| | |
|--------|-------|
| 143 | JZA70 |
| 中山 和博 | |
| エスペランサ | |

準優勝

| | |
|--------|--------|
| 144 | JZX100 |
| 増淵 一弘 | |
| エスペランサ | |

3位

| | |
|-----------|-------|
| 69 | JZA70 |
| 佐々木和明 | |
| ガレージアクティブ | |

Eクラス
優勝

| | |
|-------|-------|
| 121 | BNR32 |
| 平間 和男 | |
| トイベース | |

準優勝

| | |
|-------------|-------|
| 51 | JCG10 |
| 長野 厚士 | |
| シャフトオートサービス | |

3位

| | |
|--------|-----|
| 105 | S13 |
| 佐藤 慎 | |
| ツーシステム | |

P-GTRクラス
優勝

| | |
|--------|-------|
| 891 | BNR32 |
| 山田 文紀 | |
| 深大寺自動車 | |

Dクラス
優勝

| | |
|-----------|------|
| 94 | SW20 |
| 吉田 悟 | |
| ガレージアクティブ | |

準優勝

| | |
|-------|-------|
| 135 | ECR33 |
| 荒巻 千鶴 | |
| スクリーン | |

3位

| | |
|-----------|-----|
| 90 | S14 |
| 長見 和哉 | |
| ガレージアクティブ | |

P-DRAGクラス
優勝

| | |
|-------|-------|
| 812 | エスコート |
| 真鍋 秀樹 | |
| 240SX | |

Cクラス
優勝

| | |
|-------|------|
| 118 | FC3S |
| 水野 健 | |
| トイベース | |

準優勝

| | |
|-------|-------|
| 64 | ENR34 |
| 榎本 章一 | |
| J&K | |

3位

| | |
|-------|------|
| 65 | ER34 |
| 小松 宏司 | |
| J&K | |